

# Modèle Ser.10 (EX)

## VANNE À GUILLOTINE UNIDIRECTIONNELLE, TYPE "WAFFER"

Le modèle Serie 10 (EX) est une vanne unidirectionnelle du type wafer d'utilisation générale. La conception du corps et du siège assure une fermeture sans obstruction pour fluides chargés de solides en suspension, et dont l'application se concentre principalement dans les secteurs suivants :

- Papetier
- Traitement des eaux
- Agroalimentaire
- Minier
- Énergétique
- Chimique
- Maniement de solides
- Etc

### Dimensions (DN)

DN 2in/50mm à 48in/1200mm  
DN supérieurs sur demande

### Pressions et températures

2in/50mm à DN 10in/250mm: 150 psi/10 bar  
12in/300mm à DN 16in/400mm: 90 psi/6 bar  
18in/450mm: 75 psi/5 bar  
20in/500mm à 24in/600mm: 60 psi/4 bar  
28in/700mm à 48in/1200mm: 30 psi/2 bar

GJL250/ GJS 400: 14°F (-10°C) / 176°F (80°C)  
CF8M: -4°F (-20°C) / 176°F (80°)

### Brides standards

ASME B16.5 (class 150)  
EN 1092 PN10 / PN 16  
Autres habituelles disponibles sur demande

### Directives

Pour connaître les directives UE et autres certificats, veuillez consulter le document : Conformité aux Directives et Certificats - Vannes à Guillotine – Catalogues et Datasheets

### Test

Toutes les vannes ORBINOX sont testées conformément à la norme EN-12266-2 avant d'être envoyées



## LISTE DES PIÈCES STANDARD

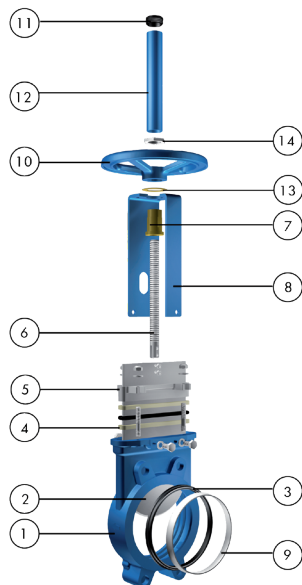

Pièce	Description
1	Corps EN-GJL250 / EN-GJS400 / CF8M <sup>1</sup>
2	Pelle AISI 304 / AISI 316 <sup>1</sup>
3	Siège Métal-Métal / EPDM / NBR
4	Garniture Fibre synthétique téflonée (Plus un fil torique)
5	Presse-étoupe Al. (DN 2in/50mm - 12in/300mm) / EN-GJS400 (DN 14in/350mm - 48in/1200mm) / CF8M <sup>1</sup>
6	Tige de manoeuvre Acier inoxydable
7	Écrou de tige Laiton
8	Pont Acier au carbone avec revêtement EPOXY
9	Frette A AISI 304 / AISI 316 <sup>1</sup>
10	Volant EN-GJS400
11	Bouchon supérieur Plastique
12	Capuchon Acier au carbone avec revêtement EPOXY
13	Rondelle friction Laiton
14	Écrou Acier au carbone zingué

<sup>1</sup> Configuration en acier inoxydable

## CARACTÉRISTIQUES DE CONCEPTION

### Corps

Monobloc en fonte, de type "wafer", avec de faces surélevées et renforcé dans les grands diamètres pour une résistance supérieure. Il est pourvu de coins et de guides intérieurs moulés pour assurer la fermeture entre la pelle et le siège. La conception du passage total permet de grands débits et de pertes de charge minimales. La conception de l'intérieur évite l'accumulation de solides rendant la fermeture de la vanne difficile

### Pelle

En acier inoxydable, polie des deux côtés, pour éviter les grippages et des dommages au niveau du siège, avec une terminaison en biseau, ce qui permet de couper et d'expulser les solides avec le flux. Il est possible, sur demande, d'en accroître l'épaisseur ou de changer de matériau pour permettre des pressions de travail plus importantes

### Siège (étanche)

La forme du siège, supporté par une frette en acier inoxydable, ferme mécaniquement la partie interne de la vanne. Matériau standard du siège: EPDM. Également disponible en Viton, PTFE, etc.

### Garniture

Composée de plusieurs lignes de fibre tressée de longue durée (disponible dans une large gamme de matériaux) et d'un fil torique, avec un presse-étoupe facilement accessible et réglable, assurant l'étanchéité de la vanne

### Tige de manoeuvre

En acier inoxydable avec filetage trapézoïdal DIN 103, lui conférant une bonne résistance à la corrosion et une longue durée de vie. Dans le cas d'une tige montante, le capuchon de protection joue un rôle de sécurité pour la vanne et protège la tige contre l'entrée d'impuretés

### Support de commande ou pont

En acier au carbone (acier inoxydable, sur demande), recouvert d'époxy, sa conception robuste lui donne une grande rigidité, supportant les conditions de travail les plus extrêmes

### Revêtement epoxy

Les pièces en fonte et en acier au carbone sont recouvertes d'une couche d'époxy de couleur standard ORBINOX bleu RAL-5015, déposée par processus électrostatique, qui confère aux vannes une grande résistance à la corrosion ainsi qu'une excellente finition de surface

### Protections de sécurité pour la pelle

Selon la réglementation européenne de sécurité (marquage "CE"), les vannes automatiques ORBINOX sont munies de protections métalliques sur tout le parcours de la pelle, pour éviter qu'un corps étranger puisse accidentellement être coincé ou entraîné.\* SEULEMENT EN EUROPE

### Commandes

ORBINOX propose une gamme complète des commandes manuelles, pneumatiques, électriques et hydrauliques

Volant TM Volant TNM Réducteur Volant-chaîne Levier de manoeuvre

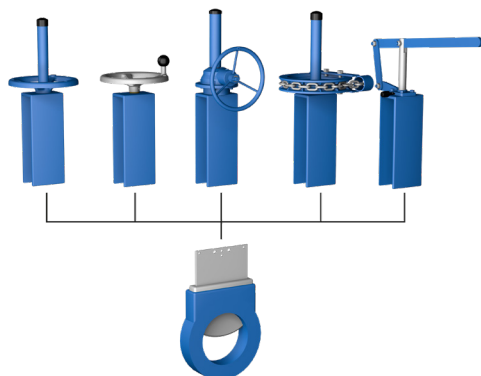

Pneumatique double effet Pneumatique simple effet Hydraulique Électrique TM Électrique TNM

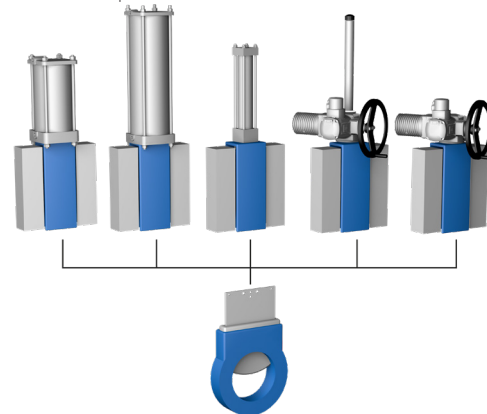

## AUTRES OPTIONS

### Autres matériaux

Fonte nodulaire, acier au carbone, aciers inoxydables spéciaux (Duplex...) et alliages spéciaux (254SMO, Hastelloy...), etc.

### Fabrication mécano-soudée

ORBINOX conçoit, fabrique et fournit des vannes spéciales mécanosoudées pour les conditions spéciales de travail (grandes dimensions et/ou hautes pressions)

### Traitements de surface

En fonction de l'application de la vanne et de l'installation finale, il est souvent nécessaire de durcir, protéger, revêtir ou "plaquer" quelques pièces de la vanne. Chez ORBINOX, nous vous offrons la possibilité de réaliser ces traitements sur les différentes pièces de la vanne pour obtenir une amélioration de ses caractéristiques contre l'abrasion (Stellite, chromage dur, carbures, ...), la corrosion et l'adhérence

### Chapeau (Fig. 1)

Le chapeau fournit une étanchéité totale vers l'extérieur, ainsi qu'il réduit le besoin de maintenir le presse-étoupe



Fig.1

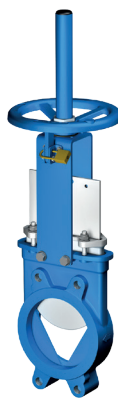

Fig.2

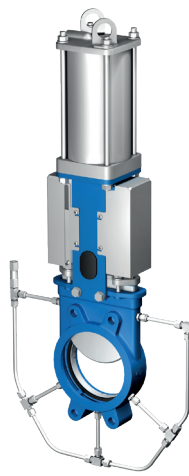

Fig.3



Fig.4



Fig.5

### V-Port (Fig. 2)

Diaphragmes V-Port (60°) et pentagonaux. Le choix de la forme du diaphragme dépendra du type de régulation du flux souhaité

### Dispositif de blocage (Fig. 2)

La vanne peut être conçue avec un dispositif de blocage pour bloquer la pelle dans les situations d'urgence ou pour les opérations de maintenance

### Insufflations (Fig. 3)

Situées dans les guides et les fermetures de la pelle, elles permettent d'en ôter les particules qui s'y sont déposées et qui peuvent obstruer la course de la pelle. Selon le processus, il est possible d'insuffler de l'air, du liquide et de la vapeur

### Butées mécaniques

Des butées mécaniques peuvent être ajoutées pour limiter la course de la tige à une certaine position

### Commandes manuelles d'urgence (Fig. 4)

Les actionneurs pneumatiques et électriques peuvent être équipés de volants de commande manuelle pour actionner manuellement les actionneurs dans des situations d'urgence ou pour les opérations de maintenance

### Colonnes de manoeuvre (Fig. 5)

Des extensions sont disponibles pour actionner les vannes lorsqu'elles sont installées dans des positions inférieures l'actionneur (y compris des supports muraux et différents types de colonnes)

### Accessoires pour l'automatisation des vannes pneumatiques

Détecteurs de fin de course et de proximité, électrovannes, positionneurs, régulateurs de débit, unités de filtrage d'air, silencieux, boîtes de jonction

## TYPES DE SIÈGES / JOINTS

Matériau	Max.T (°F)	Max.T (°C)	Applications
Métal/Métal	>482	>250	Hautes temp./étanchéité basse
EPDM (E)	248	120	Acides et huiles non minérales
NBR (N)	248	120	Hydrocarbures, huiles et graisses
FKM-FPM (V)	392	200	Service chimique/Hautes temp.
VMQ (S)	482	250	Prod. Alimentaires/Hautes temp.
PTFE (T)	482	250	Forte corrosion

## TYPES DE GARNITURE

Matériau	Max.T (°F)	Max.T (°C)	pH
Fibre synthétique téflonée (ST)	482	250	2-13
Téflon pur (TH)	500	260	0-14
Graphitée (GR)	1112	600	0-14
Fibre Céramique (FC)	2192	1200	- - -

Toutes portent un fil torique du même matériau que le joint, sauf le TH, la GR et la FC

Pour plus de détails et d'autres matériaux, veuillez contacter ORBINOX

## CONFIGURATIONS/CONCEPTIONS DES SIÈGES

Type	Caractéristiques	
<b>Métal / Métal</b>	<ul style="list-style-type: none"> <li>- Applications avec hautes températures</li> <li>- Fluides de hautes densités</li> <li>- Quand une étanchéité absolue n'est pas requise</li> </ul>	
<b>Siège A Étanchéité</b>	<ul style="list-style-type: none"> <li>- Fermeture standard</li> <li>- Voir le tableau des températures pour les matériaux des sièges</li> <li>- Siège avec de la frette remplaçable</li> </ul>	
<b>Siège B Étanchéité</b>	<ul style="list-style-type: none"> <li>- Siège résilient renforcé</li> <li>- Voir le tableau des températures pour les matériaux des sièges</li> <li>- Siège avec de la frette renforcée et remplaçable</li> <li>- Frette disponible en différents matériaux : AISI 316, Ni Hard,...</li> </ul>	
<b>Siège B Métal / Métal</b>	<ul style="list-style-type: none"> <li>- Applications avec hautes températures</li> <li>- Fluides de hautes densités</li> <li>- Quand une étanchéité absolue n'est pas requise</li> <li>- Anneau interchangeable</li> </ul>	

## AUTRES CARACTÉRISTIQUES DU SIÈGE

Type	Caractéristiques	
<b>Cône Déflecteur C</b>	<ul style="list-style-type: none"> <li>- Pour protéger le siège, la pelle et le corps dans des circuits avec des fluides abrasifs</li> <li>- Matériau: AISI 316, Ni-Hard, etc.</li> <li>- Augmentation de la face à face :                      DN 2in/50mm - DN 10in/250mm, X = 0.35in/9mm                      DN 12in/300mm - DN 24in/600mm, X = 0.47in/12mm                      DN supérieurs sur demande</li> </ul>	

## VOLANT DE MANOEUVRE TIGE MONTANTE

Commande manuelle standard disponible du 2in/50mm au 40in/1000mm et recommandée avec un réducteur à partir du 12in/300mm

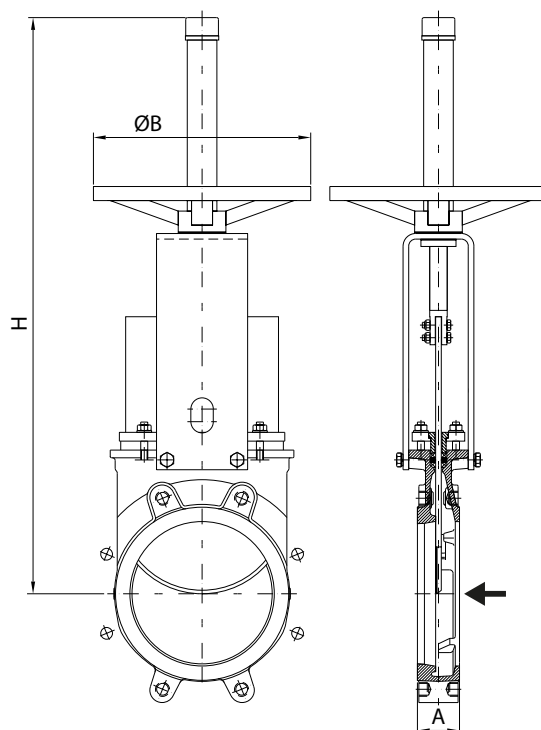

DN (in/mm)	A (in/mm)	ØB (in/mm)	H (in/mm)	Poids (lbs./kg.)
2/50	1,57/40	8,86/225	16,53/420	25/11
2,5/65	1,57/40	8,86/225	17,71/450	27/12
3/80	2,00/50	8,86/225	18,70/475	28/13
4/100	2,00/50	8,86/225	20,47/520	31/14
5/125	2,00/50	8,86/225	23,62/600	38/17
6/150	2,36/60	8,86/225	25,67/652	47/21
8/200	2,36/60	12,20/310	32,36/822	75/34
10/250	2,75/70	12,20/310	40,23/1022	101/46
12/300	2,75/70	12,20/310	44,17/1122	142/64
14/350	3,78/96	16,14/410	52,08/1323	208/94
16/400	3,93/100	16,14/410	56,18/1427	276/125
18/450	4,17/106	21,65/550	62,75/1594	356/162
20/500	4,33/110	21,65/550	67,20/1707	440/200
24/600	4,33/110	21,65/550	79,60/2022	630/286
28/700	4,33/110	31,50/800	109,37/2778	893/405
30/750	4,33/110	31,50/800	114,17/2900	1003/455
32/800	4,33/110	31,50/800	117,32/2980	1129/512
36/900	4,33/110	31,50/800	126,57/3215	1499/680
40/1000	4,33/110	31,50/800	133,86/3400	1907/865

## VOLANT DE MANOEUVRE TIGE NON MONTANTE

Actionneur manuel recommandé pour les installations où l'espace est limité, disponible du 2in/50mm au 40in/1000mm et recommandé avec un réducteur à partir du 14in/350mm.

Volant en aluminium pour vannes 2in/50mm à 12in/300mm et EN-GJS400 à partir de 14in/350mm

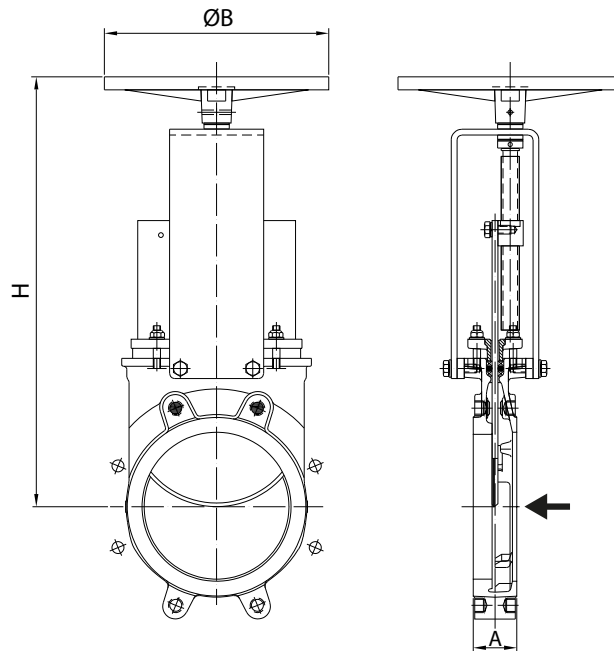

DN (in/mm)	A (in/mm)	ØB (in/mm)	H (in/mm)	Poids (lbs./kg.)
2/50	1,57/40	8,86/225	12,28/312	22/10
2,5/65	1,57/40	8,86/225	13,34/339	25/11
3/80	2,00/50	8,86/225	14,33/364	27/12
4/100	2,00/50	8,86/225	15,94/405	29/13
5/125	2,00/50	8,86/225	17,28/439	33/15
6/150	2,36/60	8,86/225	19,29/490	40/18
8/200	2,36/60	12,20/310	23,42/595	70/32
10/250	2,75/70	12,20/310	27,36/695	99/45
12/300	2,75/70	12,20/310	31,30/795	132/60
14/350	3,78/96	16,14/410	37,20/945	204/93
16/400	3,93/100	16,14/410	41,30/1049	278/126
18/450	4,17/106	21,65/550	44,92/1141	395/179
20/500	4,33/110	21,65/550	49,37/1254	457/207
24/600	4,33/110	21,65/550	57,44/1459	615/279
28/700	4,33/110	31,50/800	68,38/1737	-
30/750	4,33/110	31,50/800	73,07/1856	-
32/800	4,33/110	31,50/800	76,34/1939	-
36/900	4,33/110	31,50/800	85,59/2174	-
40/1000	4,33/110	31,50/800	93,74/2381	-

## RÉDUCTEUR

Commande manuelle recommandée pour les vannes supérieures à 12in/300mm. Disponible pour les configurations à tige montante et tige non montante et avec différents rapports de réduction

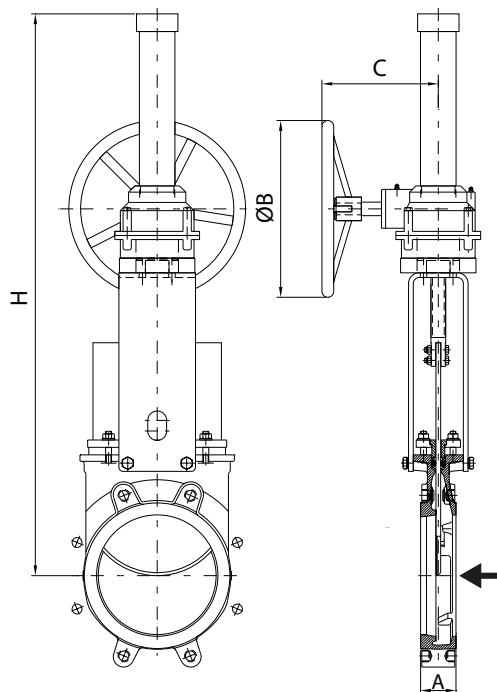

DN (in/mm)	A (in/mm)	ØB (in/mm)	H (in/mm)	C (in/mm)	Poids (lbs./kg.)
8/200	2,36/60	12,00/300	39,13/994	7,87/200	111/50
10/250	2,75/70	12,00/300	43,07/1094	7,87/200	141/64
12/300	2,75/70	12,00/300	47,00/1194	7,87/200	172/78
14/350	3,78/96	18,00/450	65,24/1657	10,31/262	251/114
16/400	3,93/100	18,00/450	69,33/1761	10,31/262	309/140
18/450	4,17/106	18,00/450	72,95/1853	10,31/262	382/173
20/500	4,33/110	18,00/450	77,40/1966	10,31/262	484/220
24/600	4,33/110	18,00/450	85,47/2171	10,31/262	653/296
28/700	4,33/110	18,00/450	95,39/2423	10,31/262	-
30/750	4,33/110	18,00/450	100,59/2555	10,31/262	-
32/800	4,33/110	26,00/650	115,19/2926	10,24/260	-
36/900	4,33/110	26,00/650	124,41/3160	11,34/288	-
40/1000	4,33/110	26,00/650	131,57/3342	11,34/288	-
48/1200	6,00/150	33,00/850	154,92/3935	14,37/365	-

## VOLANT-CHAÎNE

Actionneur manuel recommandé pour les installations en hauteur. Le volant est remplacé par une roue à chaîne. Disponible pour tige montante et tige non montante et pour des dimensions du 2in/50mm au 24in/600mm

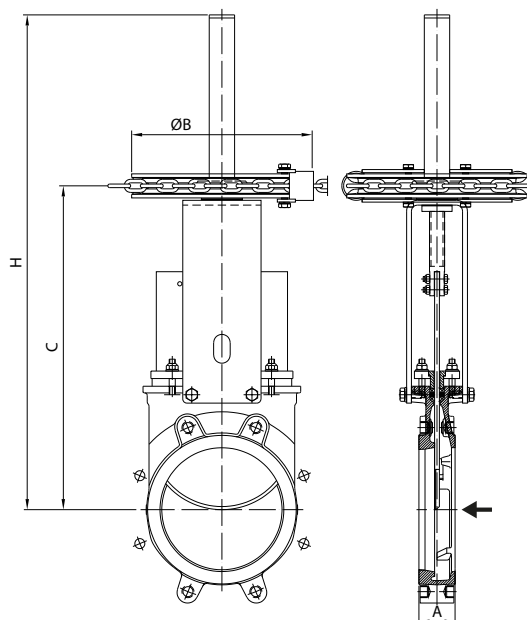

DN (in/mm)	A (in/mm)	ØB (in/mm)	C (in/mm)	H (in/mm)	Poids (lbs./kg.)
2/50	1,57/40	8,86/225	9,96/253	16,53/420	31/14
2,5/65	1,57/40	8,86/225	11,02/280	17,71/450	33/15
3/80	2,00/50	8,86/225	12,00/305	18,70/475	36/16
4/100	2,00/50	8,86/225	13,66/347	20,47/520	40/18
5/125	2,00/50	8,86/225	14,96/380	23,62/600	44/20
6/150	2,36/60	8,86/225	16,97/431	25,67/652	53/24
8/200	2,36/60	11,81/300	21,18/538	32,36/822	86/39
10/250	2,75/70	11,81/300	25,11/638	40,23/1022	117/53
12/300	2,75/70	11,81/300	29,05/738	44,17/1122	153/69
14/350	3,78/96	17,87/454	33,70/856	52,08/1323	234/106
16/400	3,93/100	17,87/454	37,79/960	56,18/1427	292/132
18/450	4,17/106	17,87/454	41,41/1052	62,75/1594	386/175
20/500	4,33/110	17,87/454	45,87/1165	67,20/1707	479/217
24/600	4,33/110	17,87/454	53,93/1370	79,60/2022	646/293



## LEVIER DE MANOEUVRE

Actionneur manuel recommandé pour une ouverture et une fermeture rapides, disponible du 2in/50mm à 8in/200mm

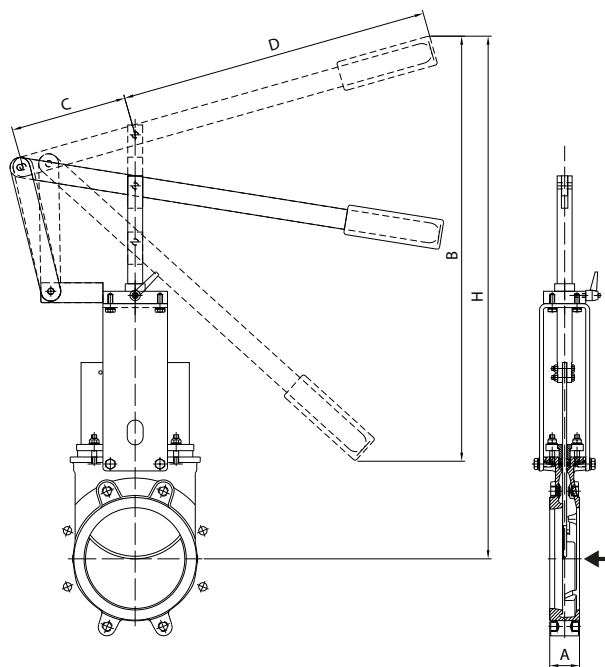

DN (in/mm)	A (in/mm)	B (in/mm)	C (in/mm)	D (in/mm)	H (in/mm)	Poids (lbs./kg.)
2/50	1,57/40	10,08/256	5,90/150	12,40/315	16,06/408	25/11
2,5/65	1,57/40	10,20/259	5,90/150	12,40/315	17,12/435	27/12
3/80	2,00/50	12,08/307	5,90/150	12,40/315	20,03/509	31/14
4/100	2,00/50	17,28/439	5,90/150	16,33/415	25,08/637	33/15
5/125	2,00/50	20,83/529	5,90/150	16,33/415	29,72/755	38/17
6/150	2,36/60	24,40/620	5,90/150	16,33/415	35,23/895	42/19
8/200	2,36/60	32,36/822	9,25/235	24,40/620	40,86/1038	82/37

## VÉRIN PNEUMATIQUE

Vérin pneumatique à double effet en standard, disponible du 2in/50mm au 40in/1000mm. Des vérins pneumatiques à simple effet, des commandes manuelles de secours, des systèmes de sécurité ainsi qu'une grande variété d'accessoires pneumatiques pour l'automatisation des vannes sont disponibles. Actionneur designé pour une pression d'alimentation de 85psi/(6 bar), voir le Catalogue des Solutions Pneumatiques ORBINOX pour plus d'informations.

Pour les vannes installées en position horizontale, il est recommandé de fixer l'actionneur à la structure de l'installation

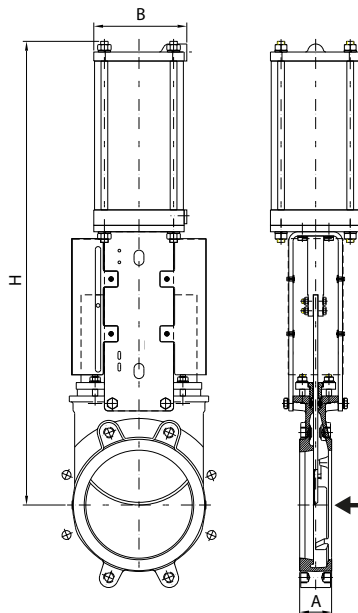

DN (in/mm)	A (in/mm)	B (in/mm)	H (in/mm)	Connect.	Poids (lbs./kg.)
2/50	1,57/40	4,53/115	16,22/412	1/4 "G	23/10
2,5/65	1,57/40	4,53/115	17,87/454	1/4 "G	27/12
3/80	2,00/50	4,53/115	19,56/497	1/4 "G	29/13
4/100	2,00/50	4,53/115	21,96/558	1/4 "G	34/15
5/125	2,00/50	5,51/140	24,88/632	1/4 "G	47/21
6/150	2,36/60	5,51/140	27,87/708	1/4 "G	56/25
8/200	2,36/60	6,89/175	34,33/872	1/4 "G	91/41
10/250	2,75/70	8,66/220	41,02/1042	3/8" G	133/60
12/300	2,75/70	8,66/220	46,93/1192	3/8" G	166/75
14/350	3,78/96	10,90/277	54,60/1387	3/8" G	283/128
16/400	3,93/100	10,90/277	60,67/1541	3/8" G	344/156
18/450	4,17/106	15,03/382	67,32/1710	1/2" G	516/234
20/500	4,33/110	15,03/382	73,74/1873	1/2" G	589/267
24/600	4,33/110	15,03/382	85,71/2178	1/2" G	737/334
28/700	4,33/110	17,48/444	100,24/2546	3/4" G	1146/520
30/750	4,33/110	17,48/444	107,28/2725	3/4" G	1290/585
32/800	4,33/110	17,48/444	112,20/2850	3/4" G	1433/650
36/900	4,33/110	20,27/515	126,06/3202	3/4" G	1874/850
40/1000	4,33/110	20,27/515	137,32/3488	3/4" G	2334/1060

## ACTIONNEUR ÉLECTRIQUE

Vannes conçues avec une bride sur le pont pour l'actionneur conforme à la norme ISO 5210 / DIN 3338. Elles sont disponibles du 2in/50mm au 48in/1200mm, pour les configurations à tige montante et tige non montante et avec des commandes manuelles d'urgence.

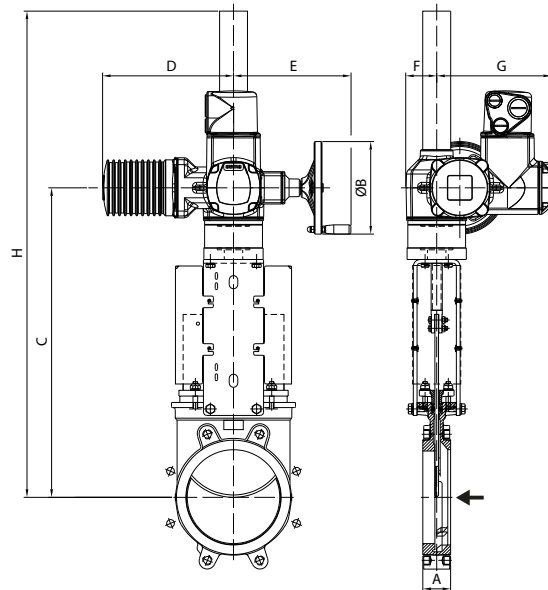

Vannes à guillemette disponibles avec une large gamme de marques d'actionneurs électriques

Pour les vannes installées en position horizontale, il est recommandé de fixer l'actionneur à la structure de l'installation



DN (in/mm)	A (in/mm)	C (in/mm)	ØB (in/mm)	H (in/mm)	D (in/mm)	E (in/mm)	F (in/mm)	G (in/mm)	Couple (ft.LBS/Nm)	Poids (lbs./kg.)
2/50	1,57/40	14,84/377	6,30/160	21,53/547	10,43/265	9,80/249	2,44/62	9,37/238	7,4/10	150/68
2,5/65	1,57/40	15,90/404	6,30/160	22,60/574	10,43/265	9,80/249	2,44/62	9,37/238	7,4/10	153/69
3/80	2,00/50	16,88/429	6,30/160	23,58/599	10,43/265	9,80/249	2,44/62	9,37/238	7,4/10	155/70
4/100	2,00/50	18,50/470	6,30/160	25,19/640	10,43/265	9,80/249	2,44/62	9,37/238	7,4/10	159/72
5/125	2,00/50	19,84/504	6,30/160	26,53/674	10,43/265	9,80/249	2,44/62	9,37/238	11,1/15	164/74
6/150	2,36/60	21,85/555	6,30/160	41,55/1055	10,43/265	9,80/249	2,44/62	9,37/238	14,8/20	175/79
8/200	2,36/60	26,33/669	6,30/160	46,02/1169	10,43/265	9,80/249	2,44/62	9,37/238	22,2/30	199/90
10/250	2,75/70	30,27/769	6,30/160	49,96/1269	10,43/265	9,80/249	2,44/62	9,37/238	33,3/45	225/102
12/300	2,75/70	34,21/869	6,30/160	53,89/1369	10,43/265	9,80/249	2,44/62	9,37/238	29,50/40	267/121
14/350	3,78/96	37,00/940	7,87/200	56,69/1440	11,14/283	10,00/254	2,55/65	9,76/248	51,8/70	280/127
16/400	3,93/100	41,10/1044	7,87/200	60,78/1544	11,14/283	10,00/254	2,55/65	9,76/248	66,38/90	318/144
18/450	4,17/106	46,14/1172	7,87/200	65,82/1672	11,14/283	10,00/254	2,55/65	9,76/248	81,4/110	422/191
20/500	4,33/110	50,39/1280	7,87/200	70,07/1780	11,14/283	10,00/254	3,58/91	9,76/248	70,06/95	514/233
24/600	4,33/110	61,61/1565	12,40/315	81,29/2065	15,31/389	13,22/336	3,58/91	11,25/286	103,26/140	741/336
28/700	4,33/110	69,40/1763	12,40/315	112,04/2846	15,31/389	13,22/336	3,58/91	11,25/286	88,50/120	-
30/750	4,33/110	74,09/1882	12,40/315	116,73/2965	15,31/389	13,22/336	3,58/91	11,25/286	103,26/140	-
32/800	4,33/110	76,69/1948	12,40/315	110,33/3031	15,31/389	13,22/336	3,58/91	11,25/286	132,76/180	-
36/900	4,33/110	84,92/2157	15,74/400	127,55/3240	15,31/389	13,34/339	3,58/91	11,25/286	163,74/220	-
40/1000	4,33/110	92,51/2350	15,74/400	135,07/3431	15,31/389	13,34/339	3,58/91	11,25/286	221,27/300	-
48/1200	5,90/150	107,55/2732	20,00/500	162,87/4137	16,93/430	14,37/365	4,61/117	11,93/303	354,03/480	-

## INFORMATIONS SUR LES DIMENSIONS DE BRIDES ASME B16.5, CLASSE 150\*

DN	K	n°	M	T	  
2"	4 3/4"	4	5/8" - 11 UNC	3/8"	4 - 0 - 0
2 1/2"	5 1/2"	4	5/8" - 11 UNC	3/8"	4 - 0 - 0
3"	6"	4	5/8" - 11 UNC	3/8"	4 - 0 - 0
4"	7 1/2"	8	5/8" - 11 UNC	3/8"	4 - 0 - 4
5"	8 1/2"	8	3/4" - 10 UNC	3/8"	4 - 0 - 4
6"	9 1/2"	8	3/4" - 10 UNC	1/2"	4 - 0 - 4
8"	11 3/4"	8	3/4" - 10 UNC	1/2"	4 - 0 - 4
10"	14 1/4"	12	7/8" - 9 UNC	3/4"	6 - 0 - 6
12"	17"	12	7/8" - 9 UNC	3/4"	6 - 0 - 6
14"	18 3/4"	12	1" - 8 UNC	7/8"	4 - 4 - 4
16"	21 1/4"	16	1" - 8 UNC	1"	6 - 4 - 6
18"	22 3/4"	16	1 1/8" - 7 UNC	1"	6 - 4 - 6
20"	25"	20	1 1/8" - 7 UNC	1"	8 - 6 - 6
24"	29 1/2"	20	1 1/4" - 7 UNC	1"	8 - 6 - 6
28"	34"	28	1 1/4" - 7 UNC	3/4"	12 - 6 - 10
30"	36"	28	1 1/4" - 7 UNC	3/4"	12 - 8 - 8
32"	38 1/2"	28	1 1/2" - 6 UNC	3/4"	12 - 8 - 8
36"	42 3/4"	32	1 1/2" - 6 UNC	3/4"	14 - 8 - 10
40"	47 1/4"	36	1 1/2" - 6 UNC	3/4"	14 - 12 - 10
42"	49 1/2"	36	1 1/2" - 6 UNC	3/4"	14 - 12 - 10
48"	56"	44	1 1/2" - 6 UNC	13/16"	26 - 10 - 8

\* À partir de NPS 24, la norme ASME B16.47 Series A (class 150) est appliquée

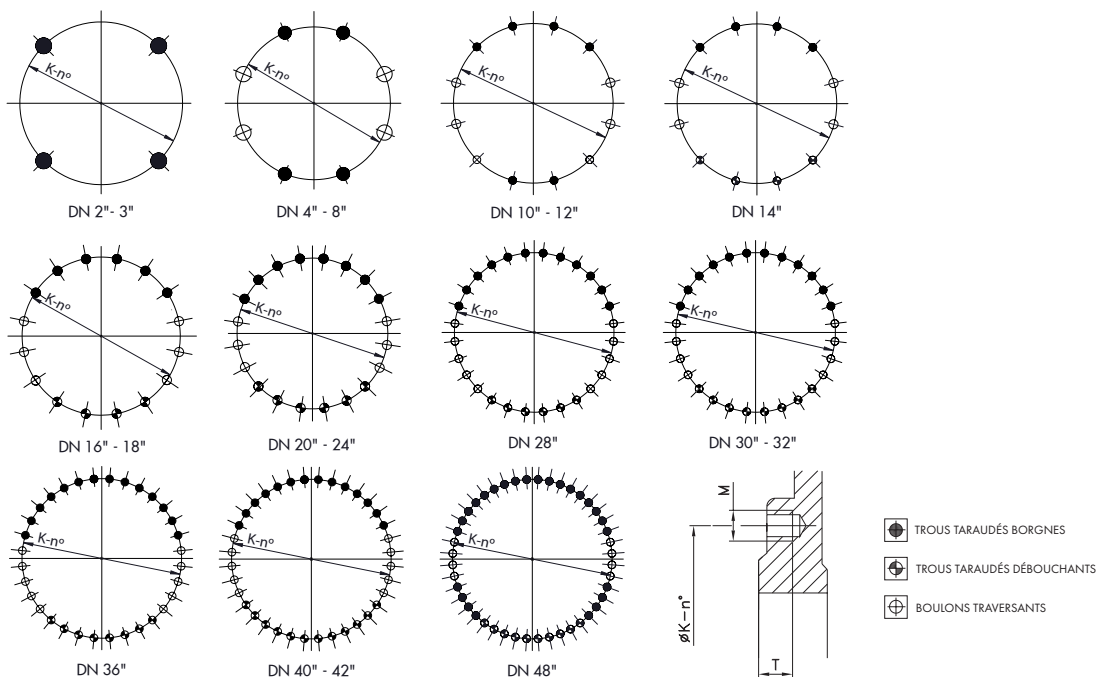

## INFORMATIONS SUR LES DIMENSIONS DE BRIDES EN-1092 PN10

DN	K	n°	M	T	
50	125	4	M-16	11	4 - 0 - 0
65*	145	4	M-16	11	4 - 0 - 0
80	160	8	M-16	11	4 - 0 - 4
100	180	8	M-16	11	4 - 0 - 4
125	210	8	M-16	11	4 - 0 - 4
150	240	8	M-20	14	4 - 0 - 4
200	295	8	M-20	14	4 - 0 - 4
250	350	12	M-20	18	6 - 0 - 6
300	400	12	M-20	18	6 - 0 - 6
350	460	16	M-20	22	6 - 4 - 6
400	515	16	M-24	24	6 - 4 - 6
450	565	20	M-24	24	8 - 6 - 6
500	620	20	M-24	24	8 - 6 - 6
600	725	20	M-27	24	8 - 6 - 6
700	840	24	M-27	20	10 - 6 - 8
800	950	24	M-30	20	10 - 6 - 8
900	1050	28	M-30	20	12 - 8 - 8
1000	1160	28	M-33	20	12 - 8 - 8
1200	1380	32	M-36	30	22 - 6 - 4

\*Pour le perçage de la bride DN 65 PN 10/16, il est possible d'avoir 4 ou 8 trous selon la norme EN-1092.

Les brides des vannes ORBINOX DN 65 PN10/16 ont 4 trous

